

## Membranowy przełącznik ciśnieniowy

Ochrona przeciwwybuchowa klasy EEx-d • Model MA

### Przełączniki ciśnieniowe

**Ochrona** : EEx-d IIC T6 (wg. CELENEC EN 50.018)

**Obudowa:** powlekany żywicą epoksydowa, odlew aluminiowy, przykręcana pokrywa wyposażona w zamek, chroniący przed niepowołanym dostępem.



**Stopień zabezpieczenia:** IP 65 (wg EN 60 529 / IEC 529)

**Element ciśnieniowy:**

Membrana, stal nierdzewna, opcjonalnie z PTFE lub tworzywa Monel (materiały zwilżanych części patrz punkt 1.1 po drugiej stronie)

**Zakresy ciśnień:** 0 ... 0,2 mbarów do 0 ... 40 barów (patrz punkt 2 po drugiej stronie)

**Dopuszczalna temperatura otoczenia:** -20 ... +60°C

**Podłączenie elektryczne:**

Podłączenie przewodu: 1/2" NPT żeńskie (opcje – patrz punkt 4 po drugiej stronie)

Oprzewodowanie elektryczne: poprzez wewnętrzną końcówkę

Podłączenie uziemienia: 1 wewnętrzna i 1 zewnętrzna śruba uziemienia maks. przekrój przewodu uziemiającego 4 mm<sup>2</sup>

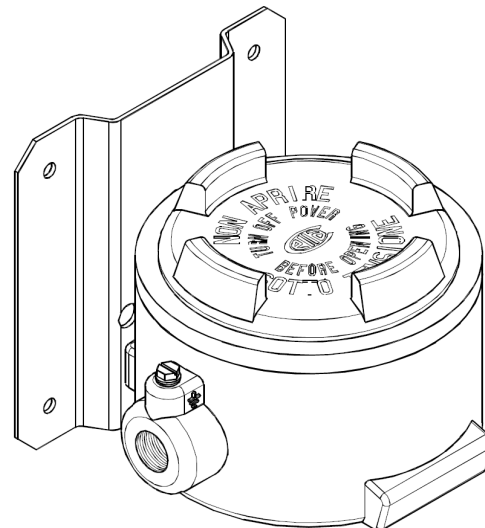

**Styki elektryczne:** 1 lub 2 mikroprzełączniki SPDT ze stałym lub regulowanym pasmem martwym (patrz punkt 1.2 na drugiej stronie)

Funkcja DPDT jest uzyskiwana przez dwa mikroprzełączniki SPDT o równoczesnym działaniu w zakresie 0,2% zakresu roboczego.

**Powtarzalność:** ≤ 1% zakresu

**Regulacja punktu ustawienia:** za pomocą śruby regulującej, dostępnej po usunięciu pokrywy urządzenia. Punkt ustawienia regulowany w zakresie a w przypadku 2 mikroprzełączników niezależnie dla każdego nich.

**Podłączenia procesowe:** 1/4" NPT żeńskie (opcje: inne podłącza procesowe [z adapterem] i kołnierze patrz punkt 3 po drugiej stronie)

**Montaż:**

montaż bezpośredni lub powierzchniowy (standardowy), montaż na rurze 2" (z opcjonalnym uchwytem)

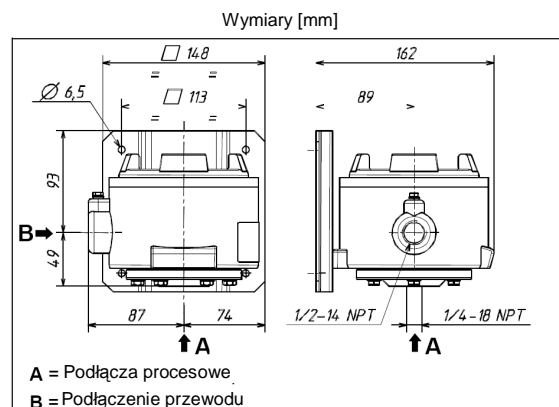

Masa [kg] 3,1

### Zamówienie:

Kod zamówienia – zakres ciśnień – przyłącze procesowe –  
podłączenia elektryczne – opcje (jeżeli występują)  
Przykład:

**MWXXUN - 0/6 barów - 1/4" NPT żeńskie - 1/2" NPT żeńskie**

**1 KOD ZAMÓWIENIA**

Model

MA			
----	--	--	--

1.1 Części zwizłane

Membrana	Przyłącza procesowe	
AISI 316 ②	AISI 316	XX
AISI 316②+PTFE③	AISI 316	TX
AISI 316②+PTFE③	AISI 316+PTFE③	TT
MONEL ④	MONEL	KK
MONEL ④	AISI 316	KX

O-Ring: FPM/Viton

② 6 & 10 bar AISI 304, 16, 25, 40 bar INCONEL 718  
③ Powlekany Teflonem®  
④ Maksymalny zakres ciśnienia 10 barów

1.2 Styki elektryczne

1 mikroprzełącznik SPDT	UN DN
2 mikroprzełączniki SPDT	US DS
	UO DO
	UG DG
	UR --

① Na płycie znamionowej urządzenia, jedynie podkreślone dane

⑤ Także: 0 /1,2 barów  
⑥ Za wyjątkiem: TX, TT  
⑦ Odporny na ciśnienie model MATT: 40 barów

**2 ZAKRESY CIŚNIEŃ**

bar	-0,2/0	-0,4/0	-1/0	-1/+1,5	-1/5	-1/9	-1/15
Odporny na ciśnienie	-0,3	-0,6	-1	2	60 ⑦	60 ⑦	60 ⑦

bar	0/0,2	0/0,4	0/1 ⑤	0/2,5	0/6	0/10	0/16	0/25	0/40 ⑥
Odporny na ciśnienie	6	25	40	60 ⑦	60 ⑦	60 ⑦	60 ⑦	60 ⑦	60 ⑦

bar	-0,1/+0,1	-0,5/+0,5					
Odporny na ciśnienie	-0,2 / 1	-1 / 4					

Maks. strefa nieczułości	U D R	mbar										
			10	15	15	48	100	100	300	190	400	
			13	20	50	67	160	140	400	310	800	
			20÷75	35÷95	80÷220	200÷550	480÷1300	650÷1300	1280÷3500	2000÷5500	2000÷6500	

U = mikroprzełącznik UN, US, UO, UG D = mikroprzełącznik DN, DS, DO, DG R = mikroprzełącznik UR

**3 PODŁĄCZENIA PROCESOWE**

1/2" NPT żeńskie ⑧ Opcje 1/2" NPT żeńskie, 1/2" NPT męskie, G 1/2 B męskie, inne na żądanie

⑧ Model MWTT dostępny jedynie z przyłączem męskim G 1/2 B

**4 PODŁĄCZENIA ELEKTRYCZNE**

1/2" NPT żeńskie Opcje 1/2" NPT żeński, Gk 1/2 żeński, Gk 3/4 żeński

**5 OPCJE**

Kalibracja punktu ustawienia  
Uchwyt do montażu na rurze 2".  
Odporny na ciśnienie 100 barów

**6 WERSJA NA ŻĄDANIE**

EEx-ia NACE NACE+PRZYBRZEŻNY PRZYBRZEŻNY DO AMONIAKU TROPIKALNY

Specyfikacje i wymiary podane w niniejszej ulotce przedstawiają stan konstrukcyjny aktualny w momencie wydruku. Istnieje możliwość wprowadzenia modyfikacji i zmian w specyfikacji materiałowej bez wcześniejszego powiadomienia.



**WIKAI Alexander Wiegand GmbH & Co. KG**  
Alexander Wiegand Straße 30 · 63911 Klingenberg · Germany  
Tel. (+49) 93 72/1 32-0 · Fax (+49) 93 72/1 32-4 06/4 14  
www.wika.de · E-Mail: info@wika.de

Produkovane przez  
Ettore Cella SpA  
Viale De Gasperi, 48  
20010 Barregio (Milano) · Italy

