

Złącze redukcyjne Model 910.14

Karta katalogowa WIKA AC 09.05

Zastosowanie

- Do montażu urządzeń do pomiaru ciśnienia, zaworów manometrycznych, kurków manometrycznych, rurek syfonowych, dławika regulującego i innych akcesoriów.

Rodzaje złącz redukcyjnych

Złącze redukcyjne - wew.-zew.

są stosowane, gdy łączone części wyposażone są jedna w gwint zewnętrzny, druga w gwint wewnętrzny.

Złącze redukcyjne - wew.

są stosowane, gdy obie łączone części posiadają gwint zewnętrzny

Złącze redukcyjne -zew.

są stosowane, gdy obie łączone części posiadają gwint wewnętrzny

Złączki samouszczelniające (SA)

używane są do dopasowania mniejszego połączenia gwintowego do większego (np. G ¼ na G ½). Ze względu na swoją konstrukcję złączki są samouszczelniające, tzn. przykręcony do złączki stożek wciska się w kanał ciśnieniowy czopu połączeniowego urządzenia do mierzenia ciśnienia. Dla ochrony przed poluznieniem obie części gwintu zabezpieczone są specjalnym klejem.

Nakrętka

wg DIN 16 283 mają z jednej strony gwint prawy (RH) z drugiej strony gwint lewy (LH); przez to części mogą być uszczelniane w każdym wymaganym położeniu.

Nakrętka z nyplem

wg DIN 16 284 pozwalają na montaż bez zmiany położenia łączonych części.

Złącze gwintowe z pierścieniem

służą do urządzeń mierzących ciśnienie lub armatur z przewodami rurowymi z miedzi, stali i stali CrNi. Szczególnie wygodne w montażu, bez lutowania i spawania punktów. Pierścień uszczelniający zawarty w ofercie.



Rys. lewy: złącze redukcyjne, wew.-zew., G ½ / G ¼ B

Rys. prawy: złącze gwintowe z pierścieniem, G ½ 400/6



Rys. lewy: złącze redukcyjne, nakrętka, G ½ / G ½ LH

Rys. prawy: adapter obrotowy

Zespół kołnierza z przyłączem gwintowym

stosowany jest do montażu urządzeń na wysokie ciśnienia (do 4000 bar). Przez kołnierze z przyłączem gwintowym, które naciągane są czterema śrubami, urządzenie do pomiaru ciśnienia może być ustawione w dowolnym położeniu.

Złącze redukcyjne do spawania

do gwintów zewnętrznych stosowane są z gwintem lewym (LH) przy połączeniu z nakrętką stosowany jest gwint prawy (wg EN 837-1) znajduje zastosowanie przeważnie jako wejście ciśnieniowe.

Adapter obrotowy

umożliwia zmianę położenia urządzenia pomiarowego o 360 °.

Cechy standardowe

Wymiary i przyłącza

Patrz tabela

Materiał

Mosiądz, stal, stal CrNi 1.4571

Opcjonalnie

- Mosiądz, chromowany
- Specjalne gwinty

Wymiary w mm

Wew.-wew.

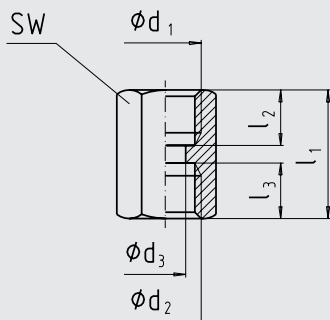

1035347.01

Zew.-zew.

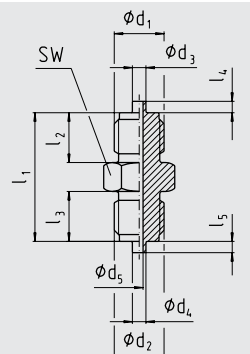

1035355.01

SA-nypel

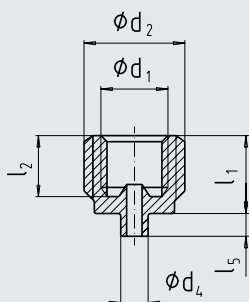

1035371.01

Nakrętka

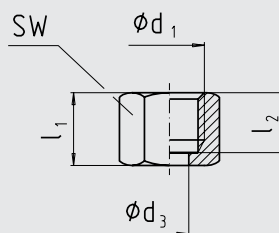

1035398.01

Nypel

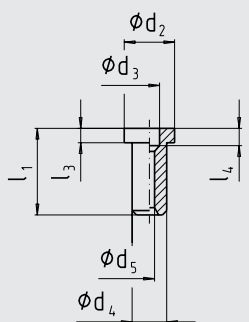

1035401.01

Nakrętka

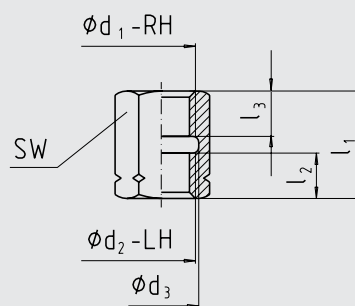

1035380.01

Przyłącze gwintowe z pierścieniem

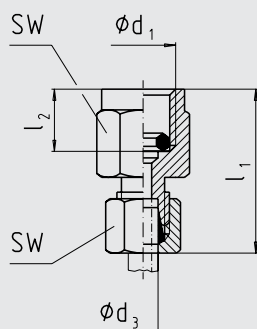

1035410.01

Zespół kołnierzy z przyłączem gwintowym

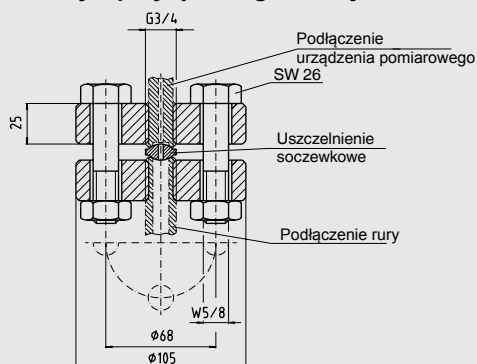

1035428.01

Model	Złącze ¹⁾		Wymiary w mm								MateriałKod		
	d ₁	d ₂	d ₃	d ₄	d ₅	l ₁ około	l ₂ około	l ₃ około	l ₄ około	l ₅ około	SW	towaru	
Wew. -zew.	G 1/8	G 1/4 B	4.5	5	3	28	10	13	13	2	14	Mosiądz	9090924
	G 1/8	G 1/2 B	4.5	6	3	35	10	20	13	3	22	Mosiądz	9090207
	G 1/8	G 3/8 B	5.5	-	3	29	13	10	16.5	-	17	Mosiądz	9090215
	G 1/4	G 3/8 B	5.5	5.5	3	33	13	16	16.5	3	19	Mosiądz	9090223
	G 1/4	G 1/2 B	5.5	6	3	38	13	20	16.5	3	22	Mosiądz	9090231
	G 1/4	G 1/2 B	5.5	6	3.5	38	13	20	16.5	3	22	1.4571	9084924
	G 1/4	1/4 NPT	5.5	-	3	30	13	13	16.5	-	17	Mosiądz	9054936
	G 1/4	M10 x 1	5.5	-	3	29	13	10	16.5	-	17	Mosiądz	9064931
	G 1/4	M12 x 1.5	5.5	5	3	32	13	13	16.5	2	17	Mosiądz	9090240
	G 3/8	G 1/4 B	7	5	3	36	16	13	19.5	2	22	Mosiądz	9090258
	G 3/8	G 1/2 B	7	6	3	43	16	20	19.5	3	22	Mosiądz	9090266
	G 1/2	G 1/4 B	7	5	3	41	19	13	24.5	2	27	Mosiądz	9090274
	G 1/2	G 1/4 B	7	5	3.5	41	19	13	24.5	2	27	Stal	9074937
	G 1/2	1/4 NPT	7	-	3	43	19	13	24.5	-	27	Mosiądz	9044930
	G 1/2	1/4 NPT	7	-	3.5	43	19	13	24.5	-	27	1.4571	9074929
	G 1/2	G 3/8 B	7	5.5	3	45	19	16	24.5	3	27	Mosiądz	9090282
	G 1/2	G 3/8 B	7	5.5	3.5	45	19	16	24.5	3	27	1.4571	9024930
	G 1/2	G 1/2 B	7	6	3.5	46	19	20	24.5	3	27	1.4571	9094920
	G 1/2	1/2 NPT	7	-	3.5	44	19	19	24.5	-	27	1.4571	9064923
	G 1/2	1/2 NPT	7	-	3	44	19	19	24.5	-	27	Mosiądz	9034935
	G 1/2	G 3/4 B	7	6	3	45	19	20	24.5	5	27	Mosiądz	9090290
	G 1/2	M12 x 1.5	7	5	3	41	19	13	24.5	2	27	Mosiądz	9090304
	G 1/2	M20 x 1.5	7	6	3.5	46	19	20	24.5	3	27	1.4571	9014934
	G 1/2	M20 x 1.5	7	6	3	46	19	20	24.5	3	27	Mosiądz	9090312
M12 x 1.5	G 3/8 B	5.5	-	3	29	13	10	16.5	-	17	Mosiądz	9090320	
M12 x 1.5	G 1/4 B	5.5	5	3	32	13	13	16.5	2	17	Mosiądz	9090339	
M12 x 1.5	G 3/8 B	5.5	5.5	3	33	13	16	16.5	3	19	Mosiądz	9090347	
M20 x 1.5	G 1/2 B	7	6	3	46	19	20	24.5	3	27	Mosiądz	9090355	
Wew.- wew.	G 1/8	G 1/8	4.5	-	-	22	10	10	-	-	14	Mosiądz	9084932
	G 1/4	G 1/8	5.5	-	-	26	13	10	-	-	17	Mosiądz	9094938
	G 1/4	G 1/4	5.5	-	-	30	13	13	-	-	17	Mosiądz	9090363
	G 1/2	G 1/4	7	-	-	36	19	13	-	-	27	1.4571	9014942
	G 1/2	G 1/2	7	-	-	43	19	19	-	-	27	1.4571	9024948
	G 1/2	G 1/2	7	-	-	43	19	19	-	-	27	Mosiądz	9090371
	G 1/2	M20 x 1.5	7	-	-	43	19	19	-	-	27	Mosiądz	9091700
	G 1/2	M20 x 1.5	7	-	-	43	19	19	-	-	27	Stal	9091718
G 1/2	M20 x 1.5	7	-	-	43	19	19	-	-	27	1.4571	9091726	
Zew. -zew.	G 1/4 B	G 1/4 B	5	5	3	34	13	13	2	2	14	Mosiądz	9090380
	G 1/2 B	G 1/2 B	6	6	3	50	20	20	3	3	22	Mosiądz	9090398
	G 1/2 B	G 1/2 B	6	6	3.5	50	20	20	3	3	22	1.4571	9034943
	G 1/2 B	1/2 NPT	6	-	3.5	49	20	-	3	-	22	1.4571	9044949
SS nypel	G 1/8	G 1/4 B	-	5	-	14.5	11	-	-	2	-	Mosiądz	9091076
	G 1/8	1/4 NPT	-	-	-	13.5	11	-	-	-	-	Mosiądz	9014950
	G 1/4	3/8 NPT	-	-	-	19	15.5	-	-	-	-	Mosiądz	9024956
	G 1/4	3/8 NPT	-	-	-	19	15.5	-	-	-	-	1.4571	9074945
	G 1/4	G 3/8 B	-	5.5	-	19	15.5	-	-	3	--	1.4571	9064940
	G 1/4	G 3/8 B	-	5.5	-	19	15.5	-	-	3	-	Mosiądz	9091084
	G 1/4	G 1/2 B	-	6	-	19	15.5	-	-	3	-	Mosiądz	9091092
	G 1/4	G 1/2 B	-	6	-	19	15.5	-	-	3	-	1.4571	9054944
	G 1/4	1/2 NPT	-	-	-	19	15.5	-	-	-	-	Mosiądz	9034951
	G 1/4	1/2 NPT	-	-	-	19	15.5	-	-	-	-	1.4571	9084940
G 1/4	M20 x 1.5	-	6	-	19	15.5	-	-	3	-	Mosiądz	9094946	
Nakrętka LH-RH DIN 16283	G 1/2-RH	G 1/2-LH	21.5	-	-	36	15.5	15.5	-	-	27	Mosiądz	9090401
	G 1/2-RH	G 1/2-LH	21.5	-	-	36	15.5	15.5	-	-	27	Stal	9090410
	G 1/2-RH	G 1/2-LH	21.5	-	-	36	15.5	15.5	-	-	27	1.4571	9092412
	G 1/2-RH	M20 x 1.5-LH	21.5	-	-	36	15.5	15.5	-	-	27	Mosiądz	9090428
	G 1/2-RH	M20 x 1.5-LH	21.5	-	-	36	15.5	15.5	-	-	27	Stal	9090436
	M20 x 1.5-RH	M20 x 1.5-LH	20.5	-	-	36	15.5	15.5	-	-	27	Mosiądz	9090444

Złącze redukcyjne są możliwe z innymi kombinacjami gwintu (minimalna ilość zamówienia 500 szt.) , na zapytanie.

1) Przyłącza wg EN 837-1 (wyjątek: G 3/4 B)

Wersja	Przyłącze ¹⁾		Wymiary w mm								Materiał	Kod modelu	
	d ₁	d ₂	d ₃	d ₄	d ₅	l ₁ ok.	l ₂ ok.	l ₃ ok.	l ₄ ok.	l ₅ ok.			SW
Nakrętka DIN 16 284	G ¼	PN 250	6,5	-	-	22	17	-	-	-	17	mosiądz	9090479
	G ¼	PN 400	6,5	-	-	22	17	-	-	-	17	stal	9090487
	G ½	PN 250	12,5	-	-	30	24	-	-	-	27	mosiądz	9090495
	G ½	PN 400	12,5	-	-	30	24	-	-	-	27	stal	9090509
	G ½	PN 400	12,5	-	-	30	24	-	-	-	27	1.4571	9092382
	M12 x 1,5	PN 250	6,5	-	-	22	17	-	-	-	17	mosiądz	9090517
	M20 x 1,5	PN 250	12,5	-	-	30	24	-	-	-	27	mosiądz	9090525
Nypel DIN 16 284	dla G ¼ / M12 x 1,5	9,5	5,5	6	2,5	30	-	6	4	-	-	mosiądz ³⁾	9090533
	dla G ¼ / M12 x 1,5	9,5	5,5	6	2,5	30	-	6	4	-	-	stal ³⁾	9090541
	dla G ½ / M20 x 1,5	17,5	7	12	3,5	30	-	6	6	-	-	mosiądz ³⁾	9090550
	für G ½ / M20 x 1,5	17,5	7	12	3,5	30	-	6	6	-	-	stal ³⁾	9090568
	für G ½ / M20 x 1,5	17,5	7	12	3,5	30	-	6	6	-	-	1.4571	9092390
Złącze gwintowe z pierścieniem²⁾	G ¼	PN 100	4	-	-	33	14,5	-	-	-	19/10	stal	9090932
	G ¼	PN 250	6	-	-	37	14,5	-	-	-	19/14	stal	9090452
	G ½	PN 600	6	-	-	46	20	-	-	-	27/17	stal	9090460
	G ½	PN 600	6	-	-	46	20	-	-	-	27/17	1.4571	9091734
	G ½	PN 600	8	-	-	46	20	-	-	-	27/19	stal	9090940
	G ½	PN 600	8	-	-	46	20	-	-	-	27/19	1.4571	9091742
	G ½	PN 600	10	-	-	47	20	-	-	-	27/22	stal	9091246
	G ½	PN 600	10	-	-	47	20	-	-	-	27/22	1.4571	9091750
	G ½	PN 600	12	-	-	47	20	-	-	-	27/24	stal	9091254
	G ½	PN 600	12	-	-	47	20	-	-	-	27/24	1.4571	9091769
Zespół kołnierza z przyłączem gwintowym	G ¾	≤ 4000 bar	wymiary patrz rysunek								stal	9091165	

Złącze redukcyjne są możliwe z innymi kombinacjami gwintu (minimalna ilość zamówienia 500 szt.), na zapytanie.

1) Przyłącze wg EN 837-1 (wyjątek: G ¾ B)

2) Pierścień uszczelniający w komplecie. Od PN 250 wymagane są odpowiednio do poziomów ciśnienia przy wysokich temperaturach następujące niższe ciśnienia:
 przy 100 °C = 11 % przy 200 °C = 20 % przy 300 °C = 29 % przy 400 °C = 33 %

3) Mosiądz = Cu Zn 39 Pb 3 (2.0401)
 Stal = 9 S Mn Pb 28 (1.0718)

Złącza redukcyjne do wstawiania

Z cylindrycznym gwintem rurowym wg EN 837-1 ¹⁾

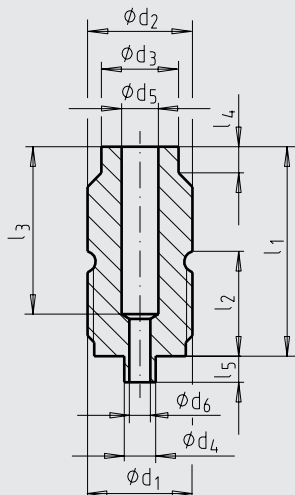

1273515.01

Wg DIN 16 282, forma 6 z gwintem lewym (LH) dla nakrętki

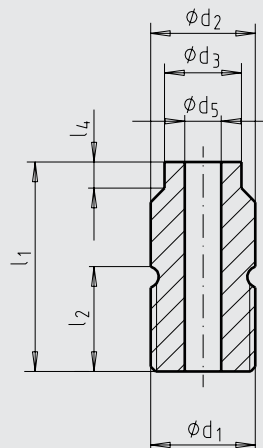

1273515.01

Norma	d ₁	d ₂ SW	d ₃	d ₄	d ₅	d ₆ max.	l ₁	l ₂	l ₃	l ₄	Kod modelu	
											Materiał 1.4571	Stal
EN 837-1	G ½ B	20	14,7	6	7	4	40	20	32	5	9094962	9095020
	M20 x 1,5 ²⁾	20	14,7	6	7	4	40	20	32	5	9094970	-
	½ NPT	20	14,7	6	7	4	40	20	32	5	9094989	9095047
DIN 16 282	G ½ B - LH	20	14,7	-	7	-	40	20	-	5	9094997	9095055
	M20 x 1,5 - LH ²⁾	20	14,7	-	7	-	40	20	-	5	9095004	-

1) Odpowiada dawnej formie 4 wg DIN 16 282

2) Dla gwintu metrycznego ISO - za podstawę posłużyła wycofana DIN 16 288 : 1987.
Te gwinty nie są już normowane w EN 837 i DIN 16 28..

Adapter obrotowy (swivel adapters)

Przyłącze obrotowe umożliwia zmianę położenia urządzenia pomiarowego o 360°. Przyrząd pomiarowy można obracać o 360°. Adapter obrotowy znajduje zastosowanie również przy przyrządach pomiarowych z gwintem NPT. Poprzez adapter możliwy jest łatwy odczyt pomiaru.



Instrukcja instalacji

- Po pierwsze, zamontować adapter do przyłącza procesowego ② w rurociągu (należy sprawdzić szczelność układu).
- Następnie zamontować przyrząd pomiarowy do adaptera obrotowego ③.
- Urządzenie pomiarowe należy obrócić w odpowiednią stronę, tak aby możliwy był łatwy odczyt pomiaru.
- Na końcu należy cały system pomiarowy uszczelnić ③, a urządzenie pomiarowe ustawić w odpowiednim kierunku.

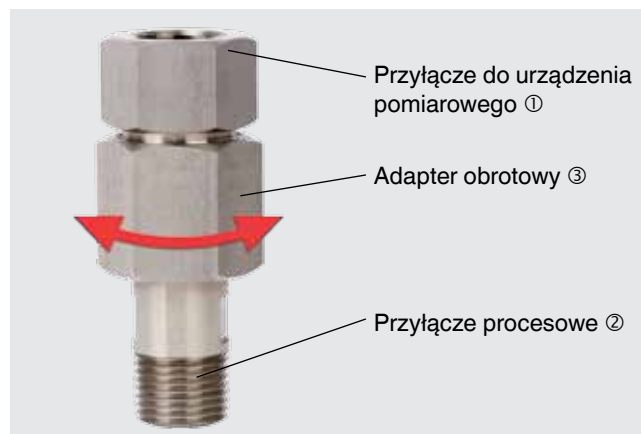

Wykres ciśnienie /temperatura

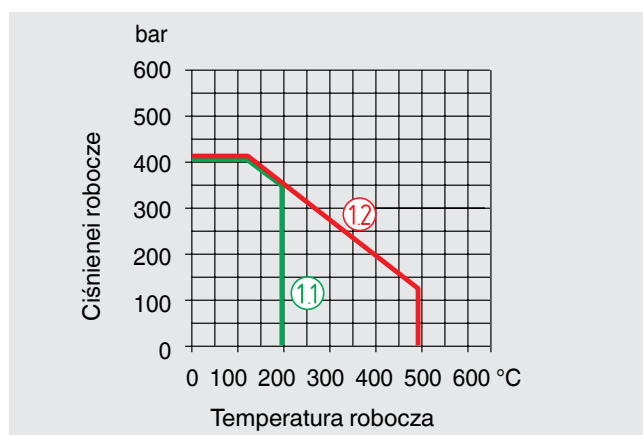

Wszystkie złącza obrotowe z uszczelką PTFE:
Zobacz krzywą ciśnienia i temperatury 1,1
Wszystkie pozostałe złącza obrotowe :
Zobacz krzywą ciśnienia i temperatury 1,2

Złącze urządzenia pomiarowego ① ②	Przyłącze procesowe	Materiał	Uszczelka	Ciśnienie robocze	Certyfikat 3.1 Mat. 1)	NACE certyfikat 2)	Konstrukcja	Kod towaru
¼ NPT wew.	¼ NPT zew.	1.4571	PTFE	PN 700	tak	-	1	14037344
½ NPT wew.	¼ NPT zew.	1.4571	PTFE	PN 700	tak	-	1	14037347
¼ NPT wew.	½ NPT zew.	1.4571	PTFE	PN 700	tak	tak	1	14037350
½ NPT wew.	½ NPT zew.	2.4819	PTFE	PN 420	tak	tak	1	11390388
½ NPT wew.	½ NPT zew.	Inconel 625, 1.4571	PTFE	PN 420	tak	tak	1	11390396
½ NPT wew.	½ NPT zew.	Monel 400, 1.4571	PTFE	PN 420	tak	tak	1	14014609
½ NPT wew.	½ NPT zew.	1.4571	PTFE	PN 420	-	-	1	2132851
½ NPT wew.	½ NPT zew.	1.4571	PTFE	PN 420	tak	-	1	2481001
½ NPT wew.	½ NPT zew.	1.4571	PTFE	PN 420	tak	tak	1	11144165
½ NPT wew.	½ NPT zew.	Monel 400, 1.4571	PTFE	PN 420	tak	-	1	2477161
½ NPT wew.	¾ NPT zew.	316L (1.4404)	PTFE	PN 420	tak	-	1	11051418
G ½ wew.	G ½ B zew.	1.4571	-	PN 420	tak	-	4	11036672
G ½ wew.	½ NPT zew.	1.4571	-	PN 420	tak	-	2	11148144
G ½ wew.	½ NPT zew.	316L (1.4404)	-	PN 420	tak	tak	2	11570670
G ½ wew.	½ NPT zew.	Monel 400	-	PN 420	tak	tak	2	11570688

1) 3.1 certyfikat materiału wg. EN 10204

2) NACE konstrukcja wg ISO 15156-2

Konstrukcja 1

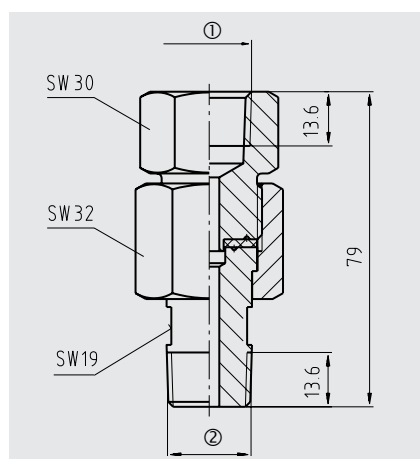

Konstrukcja 2

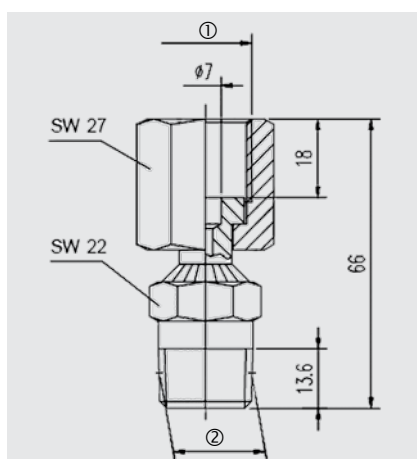

Konstrukcja 4

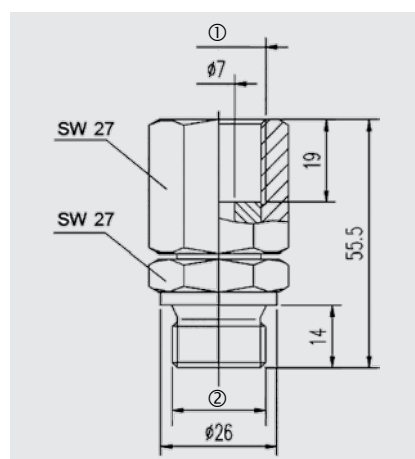

Dane do zamówienia

W przypadku zamówienia proszę podać 7- cyfrowy kod. Dodatkowe opcje dopisać.

Specyfikacje i wymiary podane w niniejszej karcie przedstawiają stan konstrukcyjny aktualny w momencie wydruku. Istnieje możliwość wprowadzenia modyfikacji i zmian specyfikacji materiałowej bez wcześniejszego powiadomienia.



WIKAI Polska
spółka z ograniczoną odpowiedzialnością sp. k.
 Ul. Łęgska 29/35, 87-800 Włocławek
 Tel.: (+48) 54 23 01 100
 Fax: (+48) 54 23 01 101
 E-mail: info@wikapolska.pl
 www.wikapolska.pl