

Zespół przygotowania powietrza 3-częściowy, Seria NL2-ACT

- G 1/4 G 3/8
- Porowatość filtra 5 µm
- z manometrem
- nadaje się do stosowania w systemach ATEX

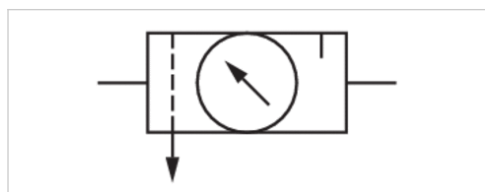

Konstrukcja	3-częściowy, do montażu blokowego
Części składowe	Zawór redukcyjny, Filtr, smarownica
Położenie montażowe	pionowy
Certyfikaty	nadaje się do stosowania w systemach ATEX
Ciśnienie robocze min./max	2 ... 16 bar
Temperatura otoczenia min./max.	-10 ... 60 °C
Temperatura medium min./maks.	-10 ... 60 °C
Medium	Sprężone powietrze Neutralne gazy
Przepływ znamionowy Qn	1200 l/min
Typ regulatora	Membranowe zawory regulacji ciśnienia
Funkcja regulatora	Z odpowietrznikiem wtórnym
Zakres regulacji min./max	0,5 ... 10 bar
Zasilanie ciśnieniem	jednostronny
Pojemność zbiornika filtra	25 cm ³
Element filtrujący	wymienny
Pojemność zbiornika olejarki	50 cm ³
Sposób napełniania	ręczne napełnianie olejem
Ciężar	Patrz tabela u dołu

Dane techniczne

Numer materiałowy	Przyłącze	Porowatość filtra	Przepływ
			Qn
0821300450	G 1/4	5 µm	1200 l/min
0821300453	G 1/4	5 µm	1200 l/min
0821300451	G 1/4	5 µm	1200 l/min
0821300454	G 1/4	5 µm	1200 l/min
0821300452	G 1/4	5 µm	1200 l/min
0821300455	G 1/4	5 µm	1200 l/min
0821300485	G 3/8	5 µm	1200 l/min
0821300480	G 3/8	5 µm	1200 l/min
0821300483	G 3/8	5 µm	1200 l/min
0821300484	G 3/8	5 µm	1200 l/min
0821300481	G 3/8	5 µm	1200 l/min
0821300482	G 3/8	5 µm	1200 l/min

Numer materiałowy	Spust kondensatu
0821300450	półautomatyczny, otwarty w stanie bezciśnieniowym
0821300453	automatyczny, otwarty w stanie bezciśnieniowym
0821300451	półautomatyczny, otwarty w stanie bezciśnieniowym

Numer materiałowy	Spust kondensatu
0821300454	automatyczny, otwarty w stanie bezciśnieniowym
0821300452	półautomatyczny, otwarty w stanie bezciśnieniowym
0821300455	automatyczny, otwarty w stanie bezciśnieniowym
0821300485	automatyczny, otwarty w stanie bezciśnieniowym
0821300480	półautomatyczny, otwarty w stanie bezciśnieniowym
0821300483	automatyczny, otwarty w stanie bezciśnieniowym
0821300484	automatyczny, otwarty w stanie bezciśnieniowym
0821300481	półautomatyczny, otwarty w stanie bezciśnieniowym
0821300482	półautomatyczny, otwarty w stanie bezciśnieniowym

Numer materiałowy	Zbiornik	Kosz ochronny	Ciężar
0821300450	Poliwęglan	-	1,19 kg
0821300453	Poliwęglan	-	1,23 kg
0821300451	Poliwęglan	Stal	1,27 kg
0821300454	Poliwęglan	Stal	1,31 kg
0821300452	odlew ciśnieniowy cynkowy	-	1,54 kg
0821300455	odlew ciśnieniowy cynkowy	-	1,57 kg
0821300485	odlew ciśnieniowy cynkowy	-	1,57 kg
0821300480	Poliwęglan	-	1,19 kg
0821300483	Poliwęglan	-	1,23 kg
0821300484	Poliwęglan	Stal	1,31 kg
0821300481	Poliwęglan	Stal	1,27 kg
0821300482	odlew ciśnieniowy cynkowy	-	1,54 kg

Przepływ znamionowy Q_n przy ciśnieniu wtórnym $p_2 = 6 \text{ bar}$ i $\Delta p = 1 \text{ bar}$

Nadaje się do stosowania w strefach zagrożonych wybuchem 1, 2, 21, 22, Kosz ochronny z metalu jako możliwe dozbrojenie wszystkich zbiorników poliwęglanowych

Informacje Techniczne

Punkt rosy pod ciśnieniem musi leżeć co najmniej $15 \text{ }^\circ\text{C}$ poniżej temperatury otoczenia i medium i może wynosić max. $3 \text{ }^\circ\text{C}$.

Nadaje się do stosowania w strefach zagrożonych wybuchem 1, 2, 21, 22

Uwaga: Zbiorniki z poliwęglanu są podatne na działanie rozpuszczalników, wskazówki uzupełniające znajdują się pod adresem "Informacje dla klientów".

Zmiana kierunku przepływu (z lewego zasilania powietrzem na prawe zasilanie powietrzem) odbywa się przez montaż obrócony o 180° wokół osi pionowej. Informacje szczegółowe znajdują się w instrukcji obsługi.

Ze względu na konstrukcję nadaje się również do rozdzielania płynnego oleju lub wody.

Dozowanie oleju przy 1000 l/min 1-2 krople

Maks. osiągalna klasa sprężonego powietrza wg ISO 8573-1:2010 6 : 7 : -

Informacje Techniczne

Materiał	
Obudowa	odlew ciśnieniowy cynkowy
Płyta przednia	Tworzywo akrylonitrylowo-butadienowo-styrenowe
Uszczelki	Kauczuk nitylowy
Zbiornik	Poliwęglan odlew ciśnieniowy cynkowy

Materiał	
Kosz ochronny	Stal
Wkład filtra	polietylen

Rozmiary

Rozmiary

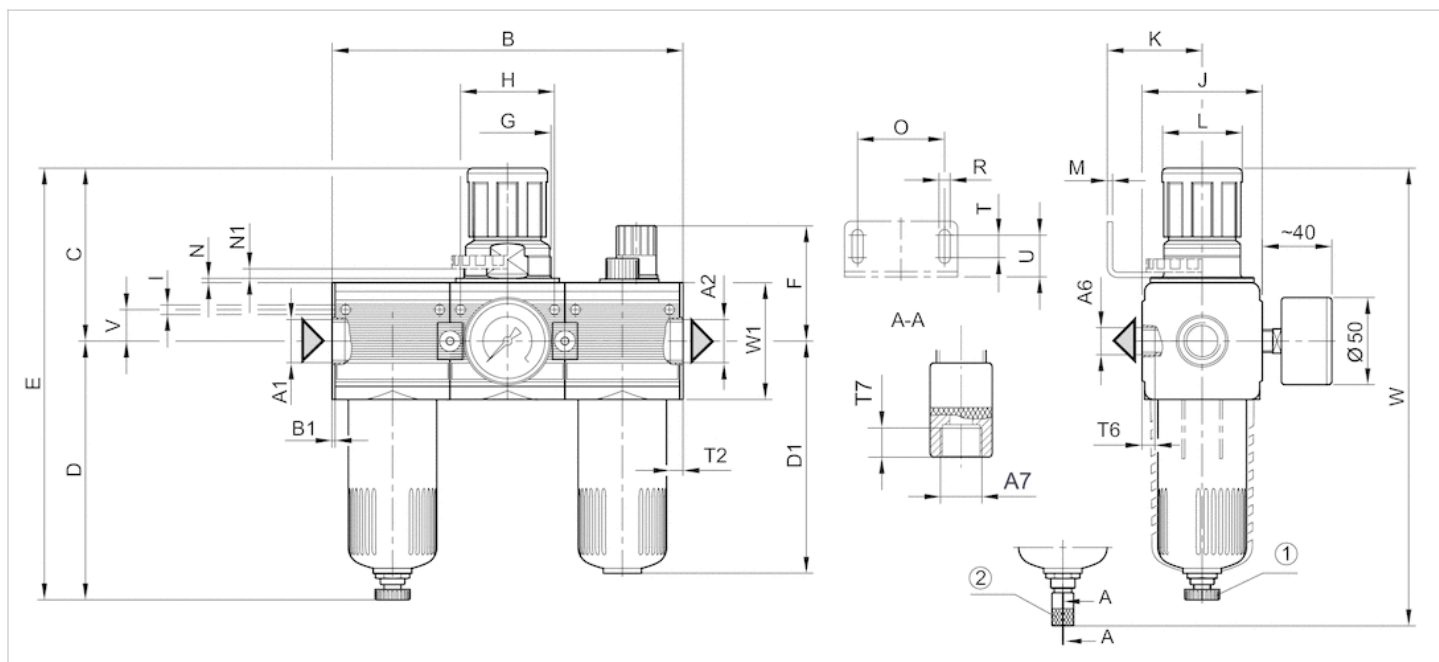

A1 = wejście

A2 = wyjście

A6 = wyjście

A7 = Spust kondensatu

1) Półautomatyczny spust kondensatu

2) automatyczny spust kondensatu

Rozmiary w mm

A1	A2	A6	A7	B	B1	C	D	D1	E	F	G	H	I	J	K	L	M	N	N1	O
G 1/4	G 1/4	G 1/4	G 1/8	138	1.5	67.5	125	109	192.5	58	M30x1,5	36	4.4	47	43.5	28	3	3	3.5	38
G 3/8	G 3/8	G 1/4	G 1/8	138	1.5	67.5	125	109	192.5	58	M30x1,5	36	4.4	47	43.5	28	3	3	3.5	38

R	T	T2	T6	T7	U	V	W	W1
5.4	8	9.5	7	8.5	18.5	12.3	205.5	52
5.4	8	9.5	7	8.5	18.5	12.3	205.5	52

Wykresy

wykres przepływu minimalnego (przepływ wymagany do funkcjonowania olejarki)

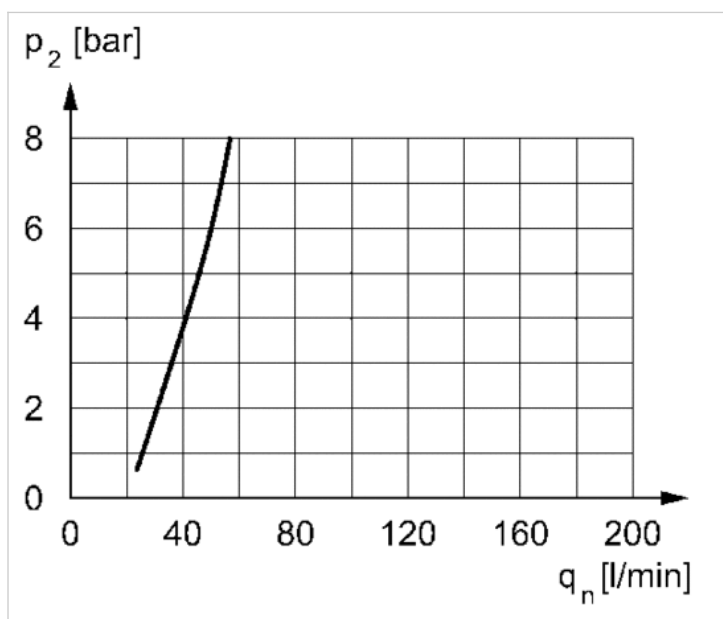

p_1 = Ciśnienie robocze
 p_2 = Ciśnienie wtórne
 q_n = Przepływ znamionowy

Charakterystyka przepływu

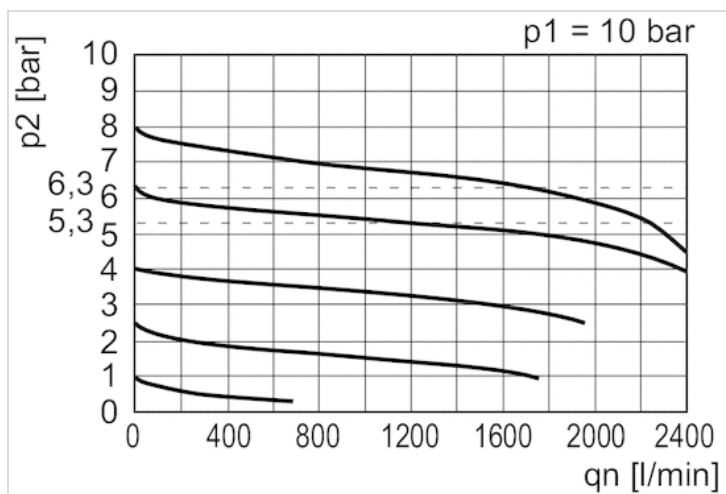

p_1 = Ciśnienie robocze
 p_2 = Ciśnienie wtórne
 q_n = Przepływ znamionowy