

# Zespół przygotowania powietrza 2-częściowy, Seria NL2-ACD

- G 1/4 G 3/8
- Porowatość filtra 5 µm
- z manometrem
- nadaje się do stosowania w systemach ATEX

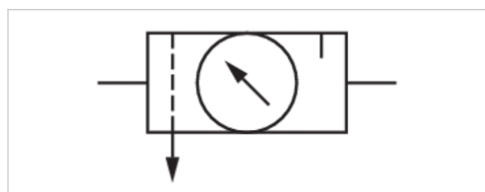

Konstrukcja	2-częściowy, do montażu blokowego
Części składowe	Filtr z zaworem redukcyjnym, smarownica pionowy
Położenie montażowe	nadaje się do stosowania w systemach ATEX
Certyfikaty	2 ... 16 bar
Ciśnienie robocze min./max	-10 ... 60 °C
Temperatura otoczenia min./max.	-10 ... 60 °C
Temperatura medium min./maks.	Sprężone powietrze Neutralne gazy
Medium	1100 l/min
Przepływ znamionowy Qn	Membranowe zawory regulacji ciśnienia
Typ regulatora	Z odpowietrznikiem wtórnym
Funkcja regulatora	0,5 ... 10 bar
Zakres regulacji min./max	jednostronny
Zasilanie ciśnieniem	25 cm <sup>3</sup>
Pojemność zbiornika filtra	wymienny
Element filtrujący	50 cm <sup>3</sup>
Pojemność zbiornika olejarki	ręczne napełnianie olejem
Sposób napełniania	Patrz tabela u dołu
Ciężar	

## Dane techniczne

Numer materiałowy	Przyłącze	Porowatość filtra	Przepływ
			Qn
0821300400	G 1/4	5 µm	1100 l/min
0821300403	G 1/4	5 µm	1100 l/min
0821300401	G 1/4	5 µm	1100 l/min
0821300404	G 1/4	5 µm	1100 l/min
0821300402	G 1/4	5 µm	1100 l/min
0821300405	G 1/4	5 µm	1100 l/min
0821300430	G 3/8	5 µm	1100 l/min
0821300433	G 3/8	5 µm	1100 l/min
0821300431	G 3/8	5 µm	1100 l/min
0821300434	G 3/8	5 µm	1100 l/min
0821300432	G 3/8	5 µm	1100 l/min
0821300435	G 3/8	5 µm	1100 l/min

Numer materiałowy	Spust kondensatu
0821300400	półautomatyczny, otwarty w stanie bezciśnieniowym
0821300403	automatyczny, otwarty w stanie bezciśnieniowym
0821300401	półautomatyczny, otwarty w stanie bezciśnieniowym

Numer materiałowy	Spust kondensatu
0821300404	automatyczny, otwarty w stanie bezciśnieniowym
0821300402	półautomatyczny, otwarty w stanie bezciśnieniowym
0821300405	automatyczny, otwarty w stanie bezciśnieniowym
0821300430	półautomatyczny, otwarty w stanie bezciśnieniowym
0821300433	automatyczny, otwarty w stanie bezciśnieniowym
0821300431	półautomatyczny, otwarty w stanie bezciśnieniowym
0821300434	automatyczny, otwarty w stanie bezciśnieniowym
0821300432	półautomatyczny, otwarty w stanie bezciśnieniowym
0821300435	automatyczny, otwarty w stanie bezciśnieniowym

Numer materiałowy	Zbiornik	Kosz ochronny	Ciężar
0821300400	Poliwęglan	-	0,85 kg
0821300403	Poliwęglan	-	0,89 kg
0821300401	Poliwęglan	Stal	0,932 kg
0821300404	Poliwęglan	Stal	0,972 kg
0821300402	odlew ciśnieniowy cynkowy	-	1,2 kg
0821300405	odlew ciśnieniowy cynkowy	-	1,24 kg
0821300430	Poliwęglan	-	0,85 kg
0821300433	Poliwęglan	-	0,89 kg
0821300431	Poliwęglan	Stal	0,932 kg
0821300434	Poliwęglan	Stal	0,972 kg
0821300432	odlew ciśnieniowy cynkowy	-	0,564 kg
0821300435	odlew ciśnieniowy cynkowy	-	1,24 kg

Przepływ znamionowy  $Q_n$  przy ciśnieniu wtórnym  $p_2 = 6 \text{ bar}$  i  $\Delta p = 1 \text{ bar}$

Nadaje się do stosowania w strefach zagrożonych wybuchem 1, 2, 21, 22, Kosz ochronny z metalu jako możliwe dozbrojenie wszystkich zbiorników poliwęglanowych, pojemnik z cynkowego odlewu ciśnieniowego z wziernikiem

## Informacje Techniczne

Punkt rosy pod ciśnieniem musi leżeć co najmniej  $15 \text{ }^\circ\text{C}$  poniżej temperatury otoczenia i medium i może wynosić max.  $3 \text{ }^\circ\text{C}$ .

Nadaje się do stosowania w strefach zagrożonych wybuchem 1, 2, 21, 22

Uwaga: Zbiorniki z poliwęglanu są podatne na działanie rozpuszczalników, wskazówki uzupełniające znajdują się pod adresem "Informacje dla klientów".

Zmiana kierunku przepływu (z lewego zasilania powietrzem na prawe zasilanie powietrzem) odbywa się przez montaż obrócony o  $180^\circ$  wokół osi pionowej. Informacje szczegółowe znajdują się w instrukcji obsługi.

Ze względu na konstrukcję nadaje się również do rozdzielania płynnego oleju lub wody.

Dozowanie oleju przy 1000 l/min 1-2 krople

Maks. osiągalna klasa sprężonego powietrza wg ISO 8573-1:2010 6 : 7 : -

## Informacje Techniczne

Materiał	
Obudowa	odlew ciśnieniowy cynkowy
Płyta przednia	Tworzywo akrylonitrylowo-butadienowo-styrenowe
Uszczelki	Kauczuk nitylowy
Zbiornik	Poliwęglan odlew ciśnieniowy cynkowy

Materiał	
Kosz ochronny	Stal
Wkład filtra	polietylen

## Rozmiary

### Rozmiary

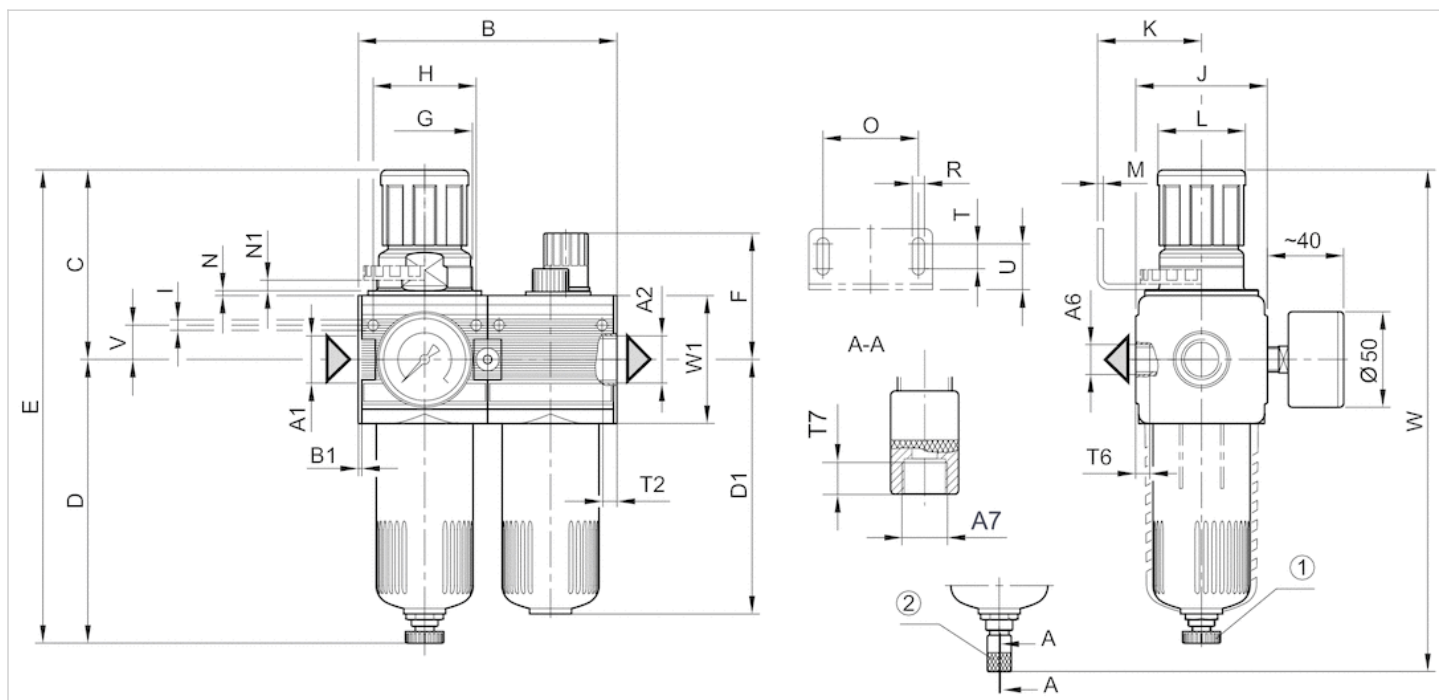

A1 = wejście

A2 = wyjście

A6 = wyjście

A7 = Spust kondensatu

1) Półautomatyczny spust kondensatu

2) automatyczny spust kondensatu

### Rozmiary w mm

A1	A2	A6	A7	B	B1	C	D	D1	E	F	G	H	I	J	K	L	M	N	N1	O	R
G 1/4	G 1/4	G 1/4	G 1/8	93	1.5	67.5	125	109	192.5	58	M30x1,5	36	4.4	47	43.5	28	3	3	3.5	38	5.4
G 3/8	G 3/8	G 1/4	G 1/8	93	1.5	67.5	125	109	192.5	58	M30x1,5	36	4.4	47	43.5	28	3	3	3.5	38	5.4

T	T2	T6	T7	U	V	W	W1
8	9.5	7	8.5	18.5	12.3	205.5	52
8	9.5	7	8.5	18.5	12.3	205.5	52

## Wykresy

wykres przepływu minimalnego (przepływ wymagany do funkcjonowania olejarki)

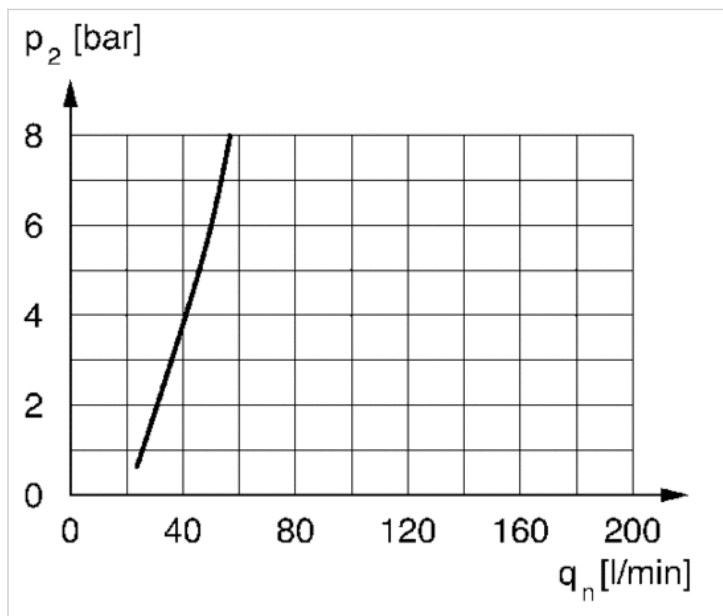

$p_1$  = ciśnienie robocze  
 $p_2$  = ciśnienie wtórne  
 $q_n$  = przepływ znamionowy

## Charakterystyka przepływu

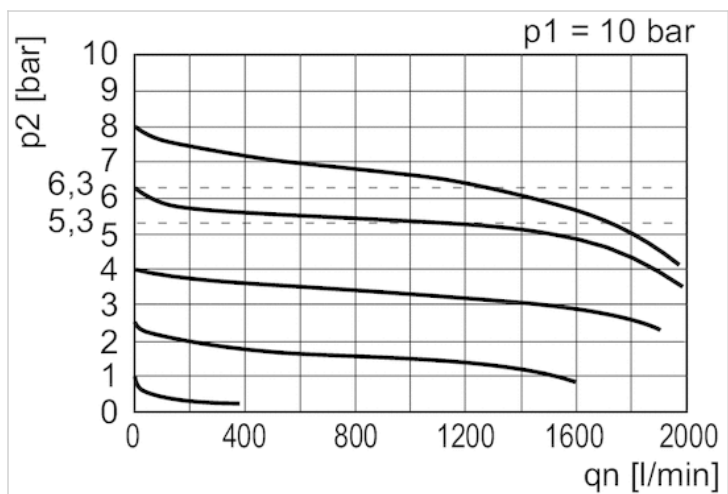

$p_1$  = ciśnienie robocze  
 $p_2$  = ciśnienie wtórne  
 $q_n$  = przepływ znamionowy